

Ref. : VOC4240C-05AHEP

Rev. : Initial

Date : 23/10/2018

Page : 1/1

# VANNE A OPERCULE CAOUTCHOUC A CARRE DE MANOEUVRE VOC 4240C-05AHEP



## APPLICATION

Usage général : Adduction d'eau, réseau d'incendie, irrigation, assainissement.

## CARACTERISTIQUES GENERALES

Gamme: du DN50 au DN400.  
Tige non montante.  
Fermeture sens anti-horaire.  
Pas de zone de rétention.  
Peu de pertes de charges.

## CONSTRUCTION

11	1	Carré de manoeuvre		
10	1	Cache poussière	Nitrile	
9	1	Ecrou	Laiton	
8	1	Vis	Acier	
7	2	Joint torique	EPDM	
6	1	Chapeau	Fonte ductile	DIN: GGG 50 ASTM: A536 65-45-12 BS: 1563 EN-JS1050
5	1	Joint	EPDM	
4	1	Tige de manoeuvre	Inox 420	
3	1	Ecrou de tige	Laiton	
2	1	Opercule	Fonte ductile revêtu EPDM	DIN: GGG 50 ASTM: A536 65-45-12 BS: 1563 EN-JS1050
1	1	Corps	Fonte ductile	DIN: GGG 50 ASTM: A536 65-45-12 BS: 1563 EN-JS1050
Rep.	Nb.	Désignation	Matière	

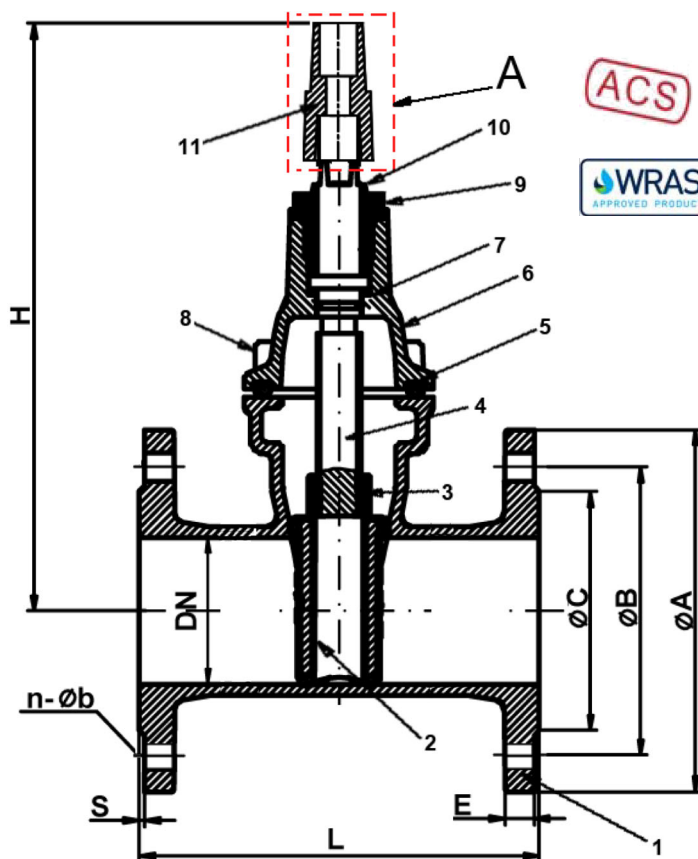

## DIMENSIONS

DN		L	H	ØD	Ød	K	M	h	T	ØA	ØB		ØC	E	S	n-Øb		Poids (kg)
mm	inch										PN10	PN16				PN10	PN16	
50	2"	250	264	180	20	14,3	8	20	29	165	125	99	16	3		4 x Ø19	11,3	
60/65	2 1/4" / 2 1/2"	270	299	200	24	17,3	10	20	33	185	135/145	118	16	3		4 x Ø19	19,9	
80	3"	280	324	200	24	17,3	10	20	33	200	160	132	16	3		8 x Ø19	14,7	
100	4"	300	369	250	28	19,3	10	20	38	220	180	156	16	3		8 x Ø19	19,7	
125	5"	325	414	250	28	19,3	10	20	38	250	210	184	16	3		8 x Ø19	32,5	
150	6"	350	449	300	28	19,3	10	20	38	285	240	211	16	3		8 x Ø23	34,5	
200	8"	400	544	300	30	24,3	10	20	42	340	295	266	17	3		8 x Ø23 / 12 x Ø23	63,5	
250	10"	450	634	350	36	27,3	12	25	47	400	350 / 355	319	19	3		12 x Ø23 / 12 x Ø28	86,5	
300	12"	500	724	350	36	27,3	12	25	47	455	400 / 410	370	20,5	4		12 x Ø23 / 12 x Ø28	146,5	
400	16"	600	889	400	38	27,3	12	25	47	580	515 / 525	480	24	4		16 x Ø28 / 16 x Ø31	250,5	

## CONDITIONS DE SERVICE

Pression de service maxi : 16 bar.  
Température maxi de service: +80°C

## AGREMENT ET NORMES

Ecartement suivant DIN 3352 / F5 série longue.  
Les procédures de tests sont réalisées suivant la norme EN 1074-2.  
Raccordement à brides suivant la norme EN 1092-2 ISO PN10 et ISO PN16.  
Attestation de conformité sanitaire n° 16 ACC LY 039  
Certificat WRAS n° 1606373

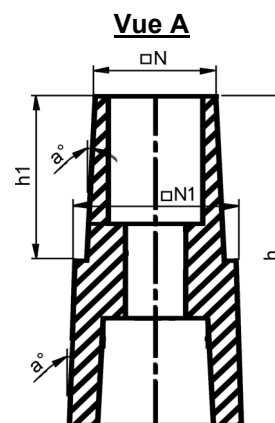

DN		N	N1	h	h1
mm	inch				
50-150	2" - 6"	26 x 26	-	44	35
200-400	8" - 16"	28,3 x 28,3	41,3 x 41,3	60	30

TECOFI France - 83, Rue Marcel Mérieux 69960 Corbas - FRANCE  
Tél. +33 (0) 4 72 79 05 79 - Fax +33 (0) 4 78 90 19 19 / +33 (0) 4 72 79 05 70  
Adresses e-mail : sales@tecofi.fr ; tecofi@tecofi.fr / Site web : www.tecofi.fr