

Ref. : VG 4400-001.pas

Rev. : Initial

Date : 09/02/2021

Page : 1/1

# VANNE A GUILLOTINE A VOLANT A TIGE NON MONTANTE

## VG 4400-001



### APPLICATION

Usage général : fabrication de pâte à papier, eau, traitement d'eau, eaux usées, produits chimiques poudreux et cristallisants, vinicole, cimenterie, transport pneumatique, stockage.

### CARACTERISTIQUES GENERALES

Vanne "tout ou rien" ou de régulation.  
Montage entre-brides ISO PN10.  
Etanchéité unidirectionnelle, indication du sens du fluide grâce à la flèche sur le corps.  
Peu de zone de rétention : la pelle est guidée dans le corps et comporte peu de jeu.  
Presse-étoupe : montage avec tresses et tore élastomère (même matériaux que le joint de siège) afin d'assurer l'élasticité de l'ensemble et de diminuer le couple de manoeuvre.  
Peu de pertes de charge.  
Possibilité de faire de la régulation sur fluide pâteux avec l'adaptation d'un diaphragme.

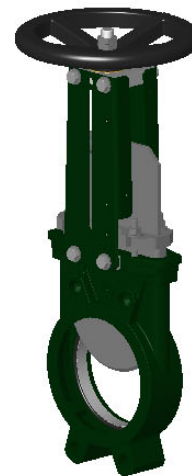

### CONSTRUCTION

14**	1	Frette	Inox 316	DIN : X5CrNiMo18 10 ASTM : A 182 AIS 3 16 BS : 316 S16
13	1	Volant	Fonte	DIN : GG 25 ASTM : A48 class 40B BS : 1452 Grade 250
12	2	Ecrou	Inox	
11	1	Rondelle d'appui	Bronze	
10**	1	Joint d'étanchéité	Nitrile	
9	1	Joint torique	Nitrile	
8	1	Fouloir de presse étoupe	Fonte ductile	
7	1	Ecrou	Bronze	
6	1	Potence	Acier zingué	
5*	2	Plaque support	Acier + époxy	
4	1	Vis de manoeuvre	Inox 13%Cr	
3	1	Pelle	X5CrNi 18-10	DIN : X5CrNi 18-10 ASTM : AISI 304 BS : 304 S15
2	2	Garniture PE	PTFE	
1	1	Corps	EN-GJS-500-7	DIN : GGG 50 ASTM: A536 65-70-50-05 BS: 1563 EN-JS1050
Rep.	Nb.	Designation	Matière	

\* Plaques-supports préformées jusqu'au DN 300.  
\*\* Pièces non présentes sur étanchéité métal-métal.

### DIMENSIONS

DN	A	B	C	D	Ø V	H	Ø K	n	Ø M	Poids (kg)	
50	2"	40	105	124	94	200	291	125	4	4-M16	7,5
65	2 1/2"	40	115	139	94	200	318	145	4	4-M16	8,8
80	3"	50	124	154	94	200	342	160	8	4-M16	9,4
100	4"	50	140	174	94	200	383	180	8	4-M16	11,5
125	5"	50	150	189	100	250	420	210	8	4-M16	15,4
150	6"	60	175	220	101	250	471	240	8	4-M20	18,5
200	8"	60	205	275	124	310	577	295	8	4-M20	34,8
250	10"	70	250	326	126	310	677	350	12	8-M20	47,0
300	12"	70	300	380	128	310	777	400	12	8-M20	61,0
350	14"	96	339	438	290	500	939	460	16	10-M20	117,0
400	16"	100	392	494	290	500	1037	515	16	10-M24	151,0
450	18"	106	434	547	290	500	1125	565	20	14-M24	187,0
500	20"	110	487	613	290	500	1237	620	20	14-M24	205,0
600	24"	110	592	716	290	500	1432	725	20	14-M27	292,0

### CONDITIONS DE SERVICE

Pression de service maxi : DN 50-250 : 10 bar

DN 300-450 : 7 bar

DN 500-600 : 4 bar

Température maxi : -10°C / +80°C

Matières disponibles en option (Si coché)	Température maximum	
Métal / métal	T max : -10°C / +80°C.	<input type="checkbox"/>
Nitrile blanc	T max : -10°C / +80°C.	<input type="checkbox"/>
EPDM	T max : -10°C / +130°C.	<input type="checkbox"/>
Silicone	T max : -10°C / +170°C.	<input type="checkbox"/>
FPM (Type Viton®)	T max : -10°C / +170°C.	<input type="checkbox"/>
PTFE***	T max : +4°C / +170°C.	<input type="checkbox"/>
CSM (Type Hypalon®)	T max : +4°C / +80°C.	<input type="checkbox"/>

\*\*\* Pression de service minimum : 1 bar

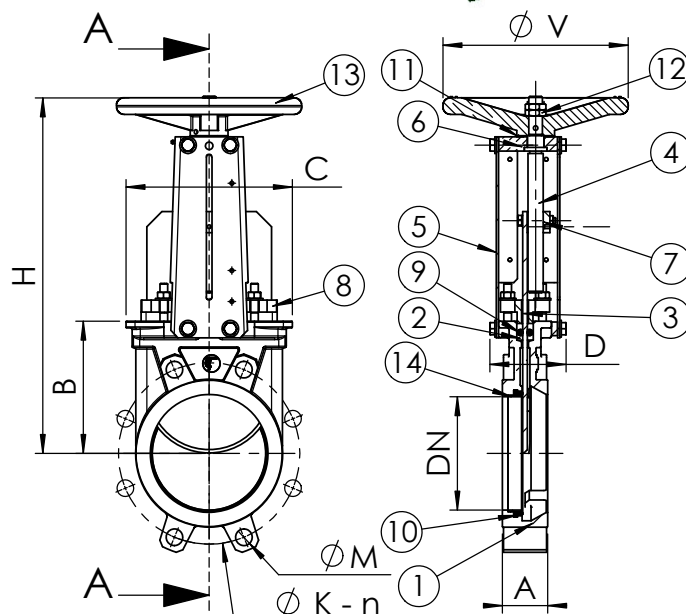

Etanchéité standard



Etanchéité métal/métal

### AGREMENT ET NORMES

Fabrication répondant aux exigences de la Directive Européenne 97/23/CE «Équipements sous pression» : module H.

En option, produit conforme à la Directive européenne ATEX

"Atmosphères explosives" N° 94/9/CE : ATEX II 2 GD c et ATEX II 3 GD c.

Pression d'essai suivant les normes EN 12266-1, DIN 3230, BS 5154 et ISO 5208.

Raccordement entre-brides suivant la norme EN 1092-2 et DIN 2501 : ISO PN10.

TECOFI France - 83, Rue Marcel Mérieux 69960 Corbas - FRANCE  
Tél. +33 (0) 4 72 79 05 79 - Fax +33 (0) 4 78 90 19 19 / +33 (0) 4 72 79 05 70  
Adresses e-mail : sales@tecofi.fr ; tecofi@tecofi.fr / Site web : www.tecofi.fr