

Ref. : VAS5763SW

Rev. : Initial

Date : 12/01/2015

Page : 1/1

VANNE A PASSAGE DIRECT ACIER FORGE 1500LBS

VAS 5763SW

ISO 9001

BUREAU VERITAS

Certification



ERC



Tecofi'
VALVE DESIGNER - FRANCE

APPLICATION

Usage général: Industries pétrolières, vapeur, haute pression.

CARACTERISTIQUES GENERALES

Passage intégral
Tige montante non tournante (OS&Y)
Chapeau boulonné
Presse étoupe boulonné
Acier forgé ASTM A 350 LF2
1/2 stellite (Trim 12)
Série 1500 lbs

CONSTRUCTION

16	Ecrou de volant	Acier au carbone
15	Plaque d'identification	Aluminium
14	Volant	Acier au carbone
13	Noix de manœuvre	Acier ASTM A473 type 416
12	Ecrou de PE	Acier ASTM A194 Gr.4
11	Bride fouloir	ASTMA182 F6a CI 2
10	Tirant de PE	ASTMA320 L7
9	Fouloir	UNS S31600/S31603
8	Garniture de PE	Graphite
7	Vis	Acier ASTM A320 L7
6	Axe	Inox ASTM A479 316/316L
5	Chapeau	Acier ASTM A350 LF2
4	Joint	Inox 316 + graphite spiralé
3	Siège	ASTM A479 S31600/S31603 + Stellite GR.6'
2	Opércule	ASTMA182 316/316L
1	Corps	Acier ASTM A350 LF2
Rep.	Désignation	Matière

DIMENSIONS

DN		L	H (ouvert)	ØD	ØB	L1	ØSW	Poids (kg)
mm	inch							
15	1/2"	90	160	9.6	80	12.7	21.8	2.2
20	3/4"	110	175	14	110	14.5	27.2	3.8
25	1"	127	210	18	110	16	33.9	5.5
32	1"1/4	127	240	24	130	17.5	42.7	6.8
40	1"1/2	127	260	30	130	19	48.8	9.5
50	2"	150	355	36.5	180	22	61.2	22.5

CONDITIONS DE SERVICE

Pression de service maxi : 250 bar.
Température maxi : -46°C/+425°C.

AGREMENT ET NORMES

Fabrication suivant la norme **ISO 9001 :2008**
DIRECTIVE 2014/68/UE
Catégorie de risque III module H
Conception suivant la norme **ISO 15761** et **API 602** 8° édition
Robinets vannes conformes à la norme **API 6D**
Tests d'étanchéité suivant la norme **API 598**
Robinets vannes conformes à la norme Russe **GOST-R**
Robinets vannes agréés par les principales compagnies pétrolières
ATEX Groupe II Catégorie 2 G/2D Zone 1 & 21 Zone 2 & 22.
Raccordement Socket Welding.

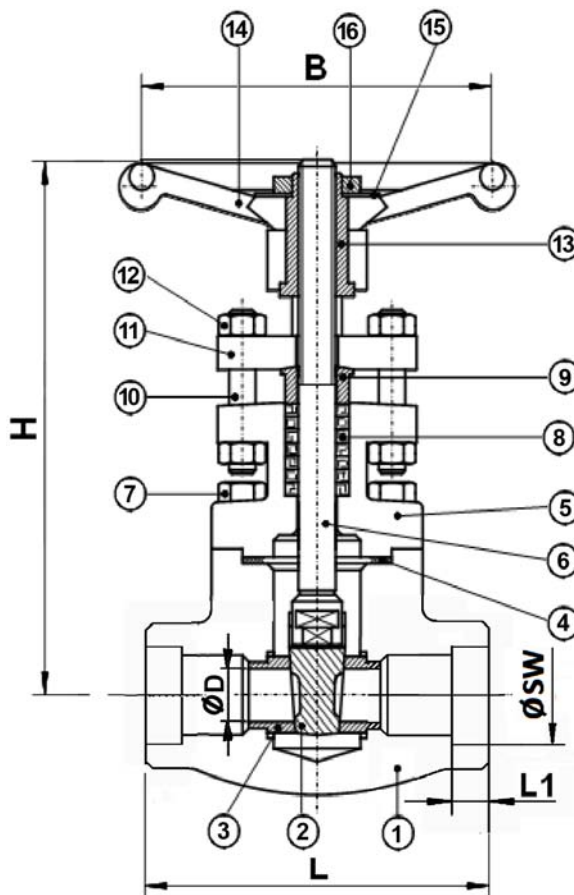

COURBE PRESSION / TEMPERATURE

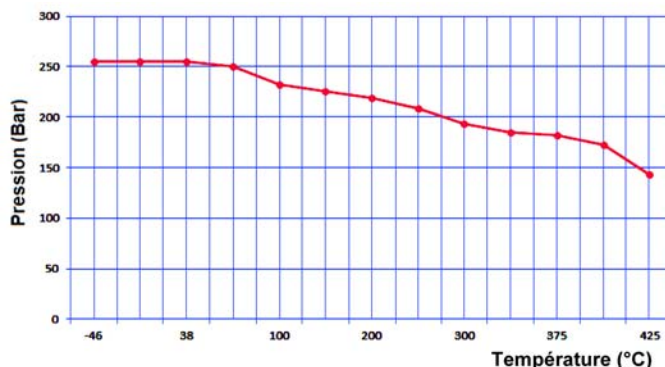

TECOFI France - 83, Rue Marcel Mérieux 69960 Corbas - FRANCE
Tél. +33 (0) 4 72 79 05 79 - Fax +33 (0) 4 78 90 19 19 / +33 (0) 4 72 79 05 70
Adresses e-mail : sales@tecofi.fr ; tecofi@tecofi.fr / Site web : www.tecofi.fr