

# VANNE A PASSAGE DIRECT A BRIDES

## PASSEPORT TECHNIQUE

### VANNE A PASSAGE DIRECT A TIGE NON MONTANTE SERIE COURTE A BRIDES PN16

V 4246



#### APPLICATION

Sectionnement d'écoulement dans les réseaux de transfert de fluide.

**Domaine d'utilisation:** Installation industrielle, chauffage central, climatisation, réseaux de transfert d'eau, adduction d'eau, irrigation, sucrerie, mines etc..



-Fluides: eau, eau minéralisée, rejets.

#### CARACTERISTIQUES GENERALES

Gamme : du DN 40 au DN300.

Passage intégral, effacement de l'opercule en position d'ouverture complète.

Faible de perte de charge.

Excellente étanchéité garantit par sièges rapportés en laiton.

Presse étoupe sur la partie supérieure garantissant l'étanchéité autour de la tige.

Manoeuvré par volant et tige non montante.

#### AGREMENTS ET NORMES

Raccordement	Montage à brides EN 1092-2 et EN 7005-2 : ISO PN16.
Face à face	Ecartement suivant la norme EN 558 série 14 et DIN3202 F4 série courte.
Essais	Essais hydrauliques réalisés selon les normes EN12266-1 et ISO 5208: - Corps : 24 bar - Siège : 17.6 bar

#### HOMOLOGATIONS PRODUITS



#### Tecofi France

83 rue Marcel Mérieux - 69960 Corbas  
Tél. +33 (0)4 72 79 05 79 - Fax. +33 (0)4 78 90 19 19  
E-mail : sales@tecofi.fr - [www.tecofi.fr](http://www.tecofi.fr)



## VANNE A PASSAGE DIRECT A BRIDES

PASSEPORT TECHNIQUE

V 4246

### CONSTRUCTION

Constituant	Peinture
Corps et chapeau	Epoxy liquide RAL5015 épaisseur 100 microns
Volant	Epoxy RAL5015 épaisseur 80 microns

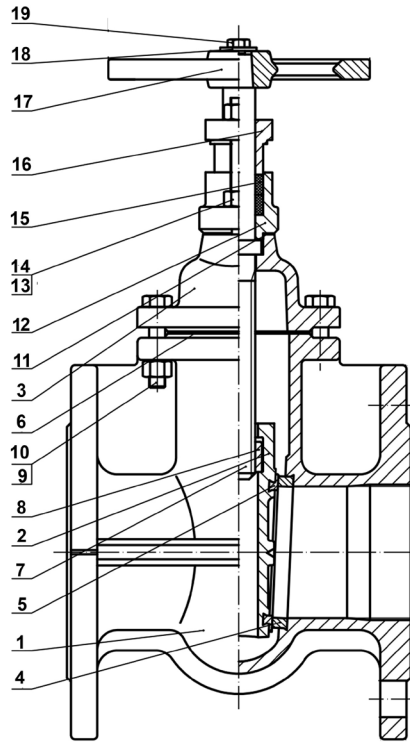

Rep.	Désignation	Matière	Equivalences		
			DIN	ASTM	BS
1	Corps	Fonte ductile EN-GJS-500-7	GGG 50 / DIN1693	ASTM 35B	HT250
2	Opercule	Fonte ductile EN-GJS-500-7	GGG 50 / DIN1693	ASTM 35B	HT250
3	Chapeau	Fonte ductile EN-GJS-500-7	GGG 50 / DIN1693	ASTM 35B	HT250
4	Bague d'étanchéité du corps	Laiton	G-CuZn37Pb / DIN17656		ZCuZn40Pb2
5	Bague d'étanchéité de l'opercule	Laiton	G-CuZn37Pb / DIN17656		ZCuZn40Pb2
6	Joint de chapeau	Graphite	LC35-999		
7	Tige	Inox	X20Cr13 / DIN17440		2Cr13
8	Ecrou de tige	Laiton	ZCuZn38Mn2Pb2		
9	Vis	Acier	DIN 17100 RSt37-2		Q235
10	Ecrou	Acier	DIN 17100 RSt37-2		Q235
11	Joint d'étanchéité	Caoutchouc graphité			
12	Corps de presse étoupe	Fonte ductile EN-GJS-500-7	GGG 50 / DIN1693	ASTM 80-55-06	QT500-7
13	Vis	Acier	DIN 17100 RSt37-2		Q235
14	Ecrou	Acier	DIN 17100 RSt37-2		Q235
15	Garniture de PE	Graphite	LC35-999		
16	Fouloir de presse étoupe	Fonte ductile EN-GJS-500-7	GGG 50 / DIN1693	ASTM 80-55-06	QT500-7
17	Volant	Fonte grise EN-GJL-250	GG 25 / DIN1691	ASTM 35B	HT250
18	Rondelle	Acier	RSt37-2 / DIN 17100		Q235
19	Ecrou	Acier	RSt37-2 / DIN 17100		Q235

Les photographies et les illustrations techniques ne sont pas contractuelles. Les spécifications des produits présentés sont susceptibles de modifications sans avis préalable

**Tecofi France**

83 rue Marcel Mérieux - 69960 Corbas  
Tél. +33 (0)4 72 79 05 79 - Fax. +33 (0)4 78 90 19 19  
E-mail : sales@tecofi.fr - [www.tecofi.fr](http://www.tecofi.fr)



## VANNE A PASSAGE DIRECT A BRIDES

### PASSEPORT TECHNIQUE

V 4246

#### DIMENSIONS

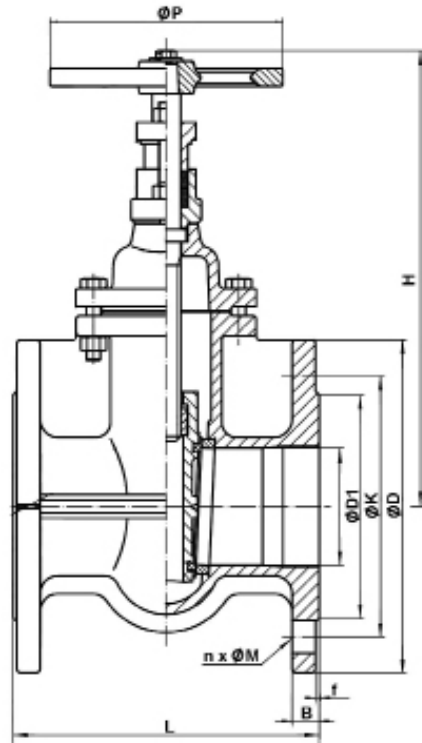

DN		L	Ø D	ØK	ØD1	ØP	H	n-ØM	B	f	Poids (kg)
mm	inch										
40	1"1/2	140	150	110	80	130	245	4-Ø19	16	2	8.7
50	2"	150	165	125	102	130	255	4-Ø19	16	2	10.8
65	2"1/2	170	185	145	124	130	277	4-Ø19	16	2	12.8
80	3"	180	200	160	140	150	303	8-Ø19	17	2	16.6
100	4"	190	220	180	158	185	340	8-Ø19	17	2	22.8
125	5"	200	250	210	188	185	387	8-Ø19	18	3	32.1
150	6"	210	285	240	212	195	545	8-Ø23	20	3	42.9
200	8"	230	340	295	268	225	538	12-Ø23	21	3	71.3
250	10"	250	405	355	320	245	629	12-Ø28	23	3	98
300	12"	270	460	410	378	285	730	12-Ø28	24	4	145.2

#### CONDITIONS DE SERVICE

Pression de service maxi : 16 bar  
 Température de service maxi : -10°C / +120°C

**Tecofi France**

83 rue Marcel Mérieux - 69960 Corbas  
 Tél. +33 (0)4 72 79 05 79 - Fax. +33 (0)4 78 90 19 19  
 E-mail : sales@tecofi.fr - [www.tecofi.fr](http://www.tecofi.fr)

