

Ref. : RAS5833SW

Rev. : Initial

Date : 15/01/2015

Page : 1/1

ROBINET A SOUPAPE A SOUFFLET ACIER FORGE 600LBS

RAS 5833SW



APPLICATION

Usage général: Industries pétrolières, vapeur, haute pression.

CARACTERISTIQUES GENERALES

Respecter le sens de passage (indiqué sur le corps par une flèche).
Passage standard.
Tige montante non tournante.
Chapeau et presse étoupe boulonné.
Acier forgé.
½ stellite (Trim 8).
Soufflet inox.
Série 600 lbs.

CONSTRUCTION

18	Ecrou de volant	Acier au carbone
17	Plaque d'identification	Aluminium
16	Volant	Acier au carbone
15	Noix de manœuvre	Acier ASTM A582 type 416
14	Ecrou de PE	Acier ASTM A194 2H
13	Bride fouloir	Acier ASTM A105
12	Tirant de PE	Inox 410
11	Fouloir	Inox ASTM A276 type 410
10	Garniture de PE	Graphite
9	Vis	Acier ASTM A193 B7
8	Axe	Inox ASTM A276 type 410
7	Joint	Graphite renforcé
6	Soufflet	Inox ASTM A479 type 321
5	Chapeau	Acier ASTM A105N
4	Joint	Inox 316 + graphite spiralé
3	Siège	Inox ASTM A276 type 410 + Stellite GR.6'
2	Clapet	Inox ASTM A276 type 410
1	Corps	Acier ASTM A105N
Rep.	Désignation	Matière

DIMENSIONS

DN		L	H (ouvert)	ØD	ØB	E	F	Poids (kg)
mm	inch							
15	1/2"	80	136	9	90	12.7	21.72	1.85
20	3/4"	90	144	13	90	14.5	27.05	2.07
25	1"	110	167	17.5	110	16	33.78	3.44
32	1"1/4	127	194	22.5	130	17.5	42.54	5
40	1"1/2	155	220	29.5	130	19	48.64	7.1
50	2"	170	230	35	180	22	61.11	11

CONDITIONS DE SERVICE

Pression de service maxi : 100 bar.
Température maxi : -29°C/+425°C.

AGREMENT ET NORMES

Fabrication suivant la norme **ISO 9001 :2008**
DIRECTIVE 2014/68/UE
Catégorie de risque III module H
Conception suivant la norme **ISO 15761** et **API 602** 8° édition
Tests d'étanchéité suivant la norme **API 598**
Robinets conformes à la norme Russe **GOST-R**
Robinets agréés par les principales compagnies pétrolières
ATEX Groupe II Catégorie 2 G/2D Zone 1 & 21 Zone 2 & 22
Raccordement socket welding (SW).

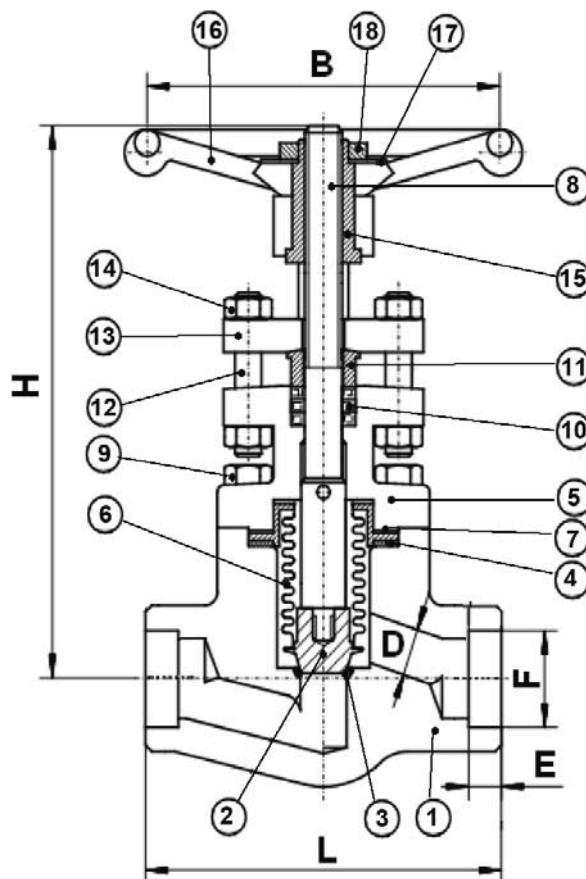

COURBE PRESSION / TEMPERATURE

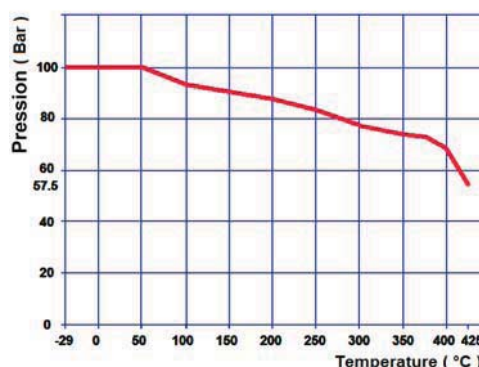

TECOFI France - 83, Rue Marcel Mérieux 69960 Corbas - FRANCE
Tél. +33 (0) 4 72 79 05 79 - Fax +33 (0) 4 78 90 19 19 / +33 (0) 4 72 79 05 70
Adresses e-mail : sales@tecofi.fr ; tecofi@tecofi.fr / Site web : www.tecofi.fr