

Ref. : R 3243.pas

Rev. : B

Date : 14/02/2020

Page : 1/1

ROBINET A SOUPAPE A BRIDES

R 3243



APPLICATION

- Usage général : fluides courants compatibles.

CARACTERISTIQUES GENERALES

- Du DN 15 au DN 200.
Sens de montage indiqué par une flèche sur le corps.
Tige et volant montants tournants.
Chapeau et presse étoupe boulonné.
A brides R.F. ISO PN16.

CONSTRUCTION

17	Ecrou de fouloir	Acier zingué galvanisé
16	Fouloir	Fonte EN GJL-250
15	Tirant de fouloir	Acier 5.8 zingué galvanisé
14	Vis	Acier 8.8
13	Bague	Inox 420 (1.4021)
12	Rondelle de clapet	Inox 321 (1.4541)
11	Vis de clapet	Inox 420 (1.4021)
10	Rondelle	Acier zingué galvanisé
9	Ecrou de volant	Acier zingué galvanisé
8	Volant	Fonte EN GJS-500-7
7	Chapeau	Fonte EN GJL-250
6	Tige de manoeuvre	Inox 420 (1.4021)
5	Garniture de PE	Graphite
4	Joint de siège	Graphite + NiCr
3	Clapet	Inox 420 (1.4021)
2	Siège	Inox 410 (1.4006)
1	Corps	Fonte EN GJL-250
Rep.	Désignation	Matière



CE

DIMENSIONS

DN		L	Ho	Hf	ØB	ØD	ØK	ØC	NxØL	Poids (kg)
mm	inch									
L5	1/2"	130	193	178	100	95	65	46	4xØ14	3.3
20	3/4"	150	194	180	100	105	75	56	4xØ14	3.9
25	1"	160	203	188	120	115	85	65	4xØ14	5
32	1 1/4"	180	212	191	120	140	100	76	4xØ19	6.6
40	1 1/2"	200	263	235	160	150	110	84	4xØ19	9.5
50	2"	230	273	238	160	165	125	99	4xØ19	12
65	2 1/2"	290	305	270	180	185	145	118	4xØ19	17.3
80	3"	310	344	297	200	200	160	132	8xØ19	22.7
100	4"	350	378	344	250	220	180	156	8xØ19	35.8
125	5"	400	420	375	250	250	210	184	8xØ19	52.8
150	6"	480	483	429	320	285	240	211	8xØ23	72.5
200	8"	600	606	525	360	340	295	266	12xØ23	126

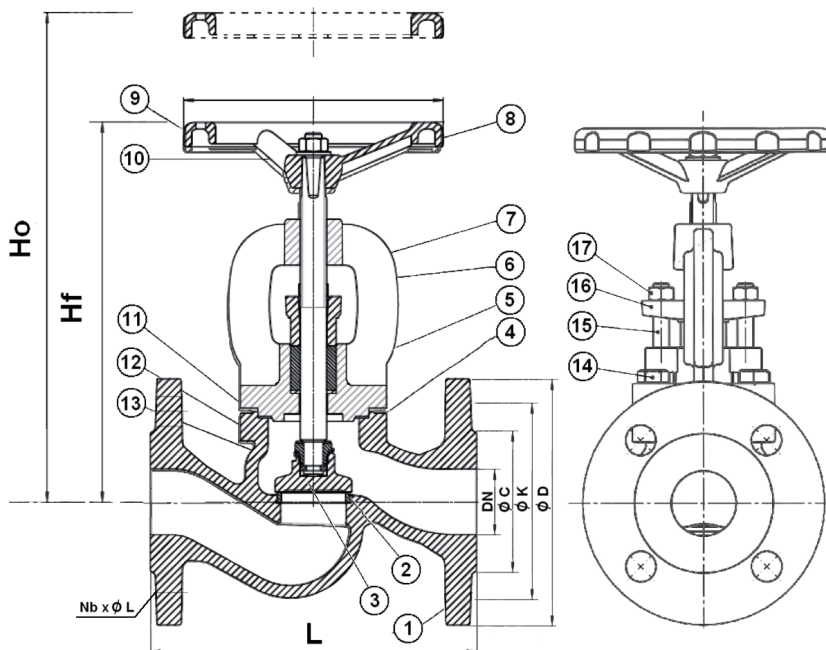

CONDITIONS DE SERVICE

Pression de service maxi : 16 bar
(10 bar maxi pour la vapeur)
Température de service maxi: -10°C / +300°C

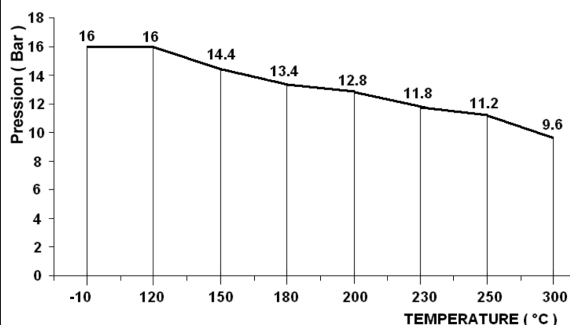

AGREMENT ET NORMES

Face à face suivant les normes EN 558-1 série 1 et DIN 3202/F1.
Les procédures de tests sont réalisées suivant les normes EN 12266-1, DIN 3230, BS 6755 et ISO 5208 :
Corps : 24 bar
Siège 17.6 bar
Brides percées suivant la norme EN 1092-2: ISO PN16.

TECOFI France - 83, Rue Marcel Mérieux 69960 Corbas - FRANCE
Tél. +33 (0) 4 72 79 05 79 - Fax +33 (0) 4 78 90 19 19 / +33 (0) 4 72 79 05 70
Adresses e-mail : sales@tecofi.fr ; tecofi@tecofi.fr / Site web : www.tecofi.fr