

CREPINE SIMPLE

TECHNICAL PASSEPORT

CREPINE POUR CLAPETS À BRIDES CORPS INOX

CR 6200

APPLICATION

Domaine d'utilisation: distribution d'eau.



Fluide: eau et fluide compatible

CARACTÉRISTIQUES GÉNÉRALES

Gamme : du DN350 au DN600.

- Crépine facilement démontable
- Raccordement PN10 suivant EN 1092.

CONSTRUCTION

Pos.	Description	Material
1	Corps	Stainless steel 304L

DIMENSIONS

DN		A	B	C	n-ØD	E	F	G	H	Tôle perforée
mm	inch									
350	1/2"	365	400	460	8-Ø22	490	415	500	2	R 10 T 15 épaisseur : 2
400	3/4"	410	440	515	8-Ø22	545	465	500	2	
450	1"	475	500	565	10-Ø26	600	515	500	2	
500	1"1/4	530	540	620	10-Ø26	655	570	500	2	
600	1"1/2	630	640	725	10-Ø30	760	670	500	2	

CONDITIONS DE SERVICE

Pression maxi de service : 10 bar

Température maxi de service: -20°C /+200°C.

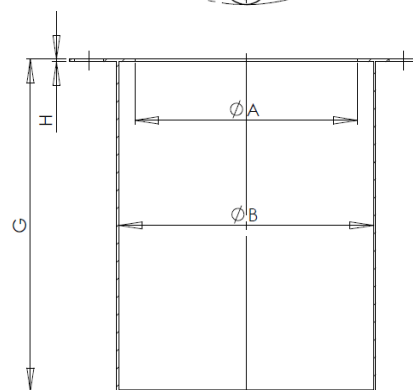
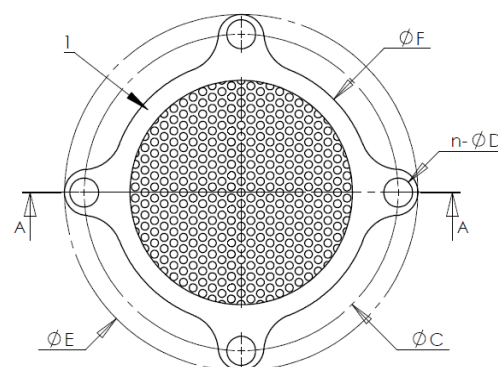
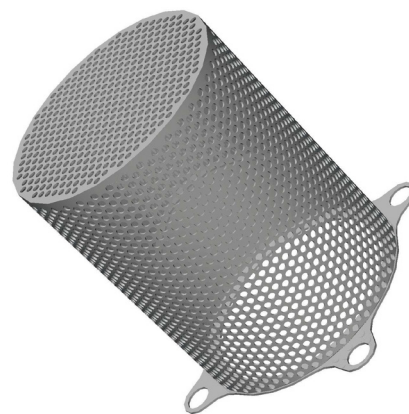

Les photographies et les illustrations techniques ne sont pas contractuelles. Les spécifications des produits présentés sont susceptibles de modifications sans avis préalable

Tecofi France

83 rue Marcel Mérieux - 69960 Corbas
Tél. +33 (0)4 72 79 05 79 - Fax. +33 (0)4 78 90 19 19
E-mail : sales@tecofi.fr - www.tecofi.fr

