

Ref. : BS 6245

Rev. : B

Date : 15/04/2020

Page : 1/1

ROBINET A BOISSEAU SPHERIQUE INOX A BRIDES PN16 PASSAGE INTEGRAL

BS 6245



APPLICATION

Usage général : Industries chimiques et pharmaceutiques, industries pétro-chimiques, installations hydrauliques, air comprimé.

CARACTERISTIQUES GENERALES

Passage intégral, axe inéjectable
Presse étoupe et joint de siège PTFE de qualité alimentaire conforme à la norme FDA n° 21 CFR 177.1550
Embase ISO pour motorisation



CONSTRUCTION

17	Gaine	Plastique
16	poignée	Inox 304
15	Ecrou de tige	Inox 304
14	Rondelle	Inox 304
13	Rondelle de blocage	Inox 304
12	Dispositif anti-statique	Inox 304
11	Rondelle grower	Inox 304
10	Bague de tige	Inox 304
9	Presse étoupe	PTFE
8	Tige	Inox 316
7	Joint torique	Viton
6	Rondelle	PTFE
5	Frette	Inox CF8M
4	Siège	PTFE + 15% Graphite
3	Sphère	Inox CF8M
2	Joint de corps	PTFE
1	Corps	Inox CF8M
Rep.	Désignation	Matière

CONDITIONS DE SERVICE

Pression de service maxi : 16 bar
Température de service maxi: -20°C / +200°C.

Pression d'essai suivant les normes EN 12266-1, DIN 3230, BS 5154 et ISO 5208 :

Corps : Pression de service x 1.5 (bar)
Siège : Pression de service x 1.1 (bar)

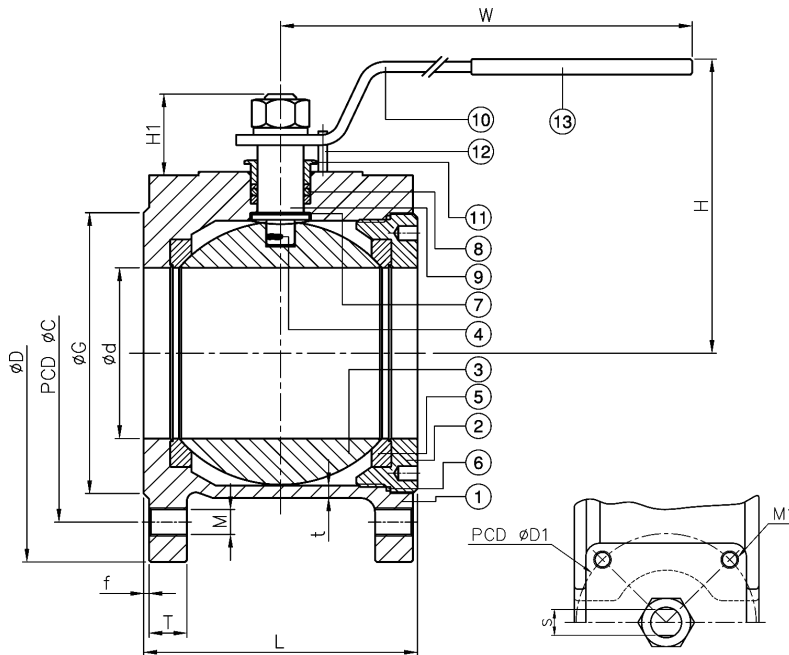

AGREMENT ET NORMES

Raccordement à brides ISO PN16 selon EN 1092-1.

DIMENSIONS

DN		d	G	C	D	L	H	H1	W	S	ISO	D1	T	f	t	M	M1	Couple Nm	Poids (kg)
mm	inch																		
15	1/2"	15	45	65	88	36	70	21,7	150	7,8	F03	36	6	1	12	M12	M5	5,5	1,2
20	3/4"	20	58	75	98	38	70	22	150	7,8	F03	36	6	1	11,5	M12	M5	7,5	1,4
25	1"	25	68	85	108	43	80	25	150	8	F03	36	7	1,8	14	M12	M5	8,5	1,9
32	1" 1/4	32	78	100	128	51	87	28	156	8	F03	36	7	1,8	14,1	M16	M5	12	2,9
40	1" 1/2	38	88	110	150	63	102	29	180	10	F05	50	13	1,5	6	M16	M6	20	4,4
50	2"	50	102	125	165	70	108	29	180	10	F05	50	14	1,5	5,5	M16	M6	30	5,6
65	2" 1/2	65	123	145	186	107	143	41	282	12	F07	70	14	1,5	6	M16	M8	50	9,9
80	3"	76	138	160	200	120	152	40	290	12	F07	70	15	2	5,5	M16	M8	65	12,6
100	4"	96	158	180	220	152	168	40	325	15	F10	102	17	2,5	7	M16	M10	90	19,7
125	5"	118	188	210	250	196	230	76	300x2	22	F10	102	19	3	6,5	M16	M10	130	29,2
150	6"	135	212	285	240	236	243	76	300x2	22	F12	125	19	3	7	M20	M12	140	39,8

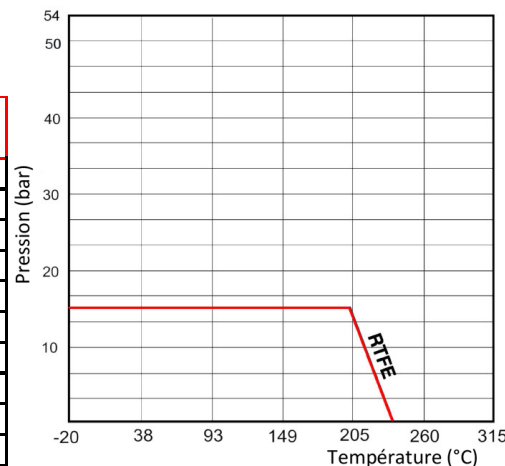

TECOFI France - 83, Rue Marcel Mérieux 69960 Corbas - FRANCE
Tél. +33 (0) 4 72 79 05 79 - Fax +33 (0) 4 78 90 19 19 / +33 (0) 4 72 79 05 70
Adresses e-mail : sales@tecofi.fr ; tecofi@tecofi.fr / Site web : www.tecofi.fr